

TASKalfa 6500i/8000i

MULTIFONCTIONS MONOCHROMES A3

▶ print ▶ copy ▶ scan ▶ fax

DAVANTAGE DE **PUISSANCE**
DE **FIABILITE** ET DE **PRODUCTIVITE**



TASKalfa 

 **KYOCERA**

DES MULTIFONCTIONS PERFORMANTS

POUR AMÉLIORER VOTRE PRODUCTIVITE

Aujourd'hui, le monde de l'entreprise se caractérise par un environnement de travail dynamique et exigeant, où l'efficacité et la productivité sont des priorités absolues. Ces périphériques ont été conçus pour les services ou groupes de travail, où les volumes d'impression sont élevés et où la fiabilité et la productivité sont essentielles. Des multifonctions modernes et hautes performances qui vous garantissent un flux de travail efficace et rentable pour la réussite de votre entreprise.

Les nouveaux multifonctions monochromes TASKalfa 6500i/8000i constituent le choix idéal. Avec des vitesses maximum de 80 pages par minute, ils offrent des performances et des fonctions dignes des meilleurs périphériques et sont entièrement configurables pour répondre à vos besoins et préférences spécifiques.

DES MULTIFONCTIONS PERFORMANTS DÉDIÉS AU HAUT VOLUME

Les multifonctions vous offrent une grande souplesse grâce à une gestion du papier hors du commun. La capacité papier standard est de 4150 feuilles et peut atteindre les 7650 feuilles et 8 sources de papier différentes grâce aux magasins frontaux optionnels, idéal pour minimiser les recharges, faire gagner du temps à l'utilisateur et optimiser ses tâches d'impression tout en pouvant varier les supports et d'avoir des capacités de production. Doté d'un chargeur de documents numérisation recto verso en un passage, celui-ci permettra de faciliter l'archivage des documents que ce soit en numérisation couleur (100 ipm) ou noir et blanc (160 ipm).

Le module de finition offre une capacité maximum de 4 000 feuilles permettant l'agrafage de 65 feuilles maximum, l'impression de livret et de pli en 3. Et afin de réduire l'impact environnemental, ils sont dotés de composants KYOCERA longue durée, ce qui permet également de réduire les temps d'immobilisation.

POINTS FORTS DE CES MULTIFONCTIONS :

- ▶ **Flexibilité**
 - Options de finition : en nouveauté le pli en 3 (multiple : 5 feuilles maximum), l'agrafage jusqu'à 65 feuilles et l'agrafage offline
 - Impression sur format A3+ (304.8 x 457.2 mm) et impression de bannières
 - Impression sur papier à fort grammage jusqu'à 300 g/m²
- ▶ **Gain de temps**
 - Capacité papier en standard de 4150 feuilles et jusqu'à 7650 feuilles grâce aux magasins frontaux en options pour un minimum de recharge
 - La plateforme HyPAS personnalise le multifonction: vos processus clés accessibles en un seul clic
- ▶ **Productivité**
 - Jusqu'à 80 ppm (TASKalfa8000i)
 - Chargeur de documents recto verso 270 feuilles numérisation 1 passage afin de faciliter l'archivage des documents
 - Vitesse de numérisation jusqu'à 160 ipm en noir et blanc
- ▶ **Polyvalence**
 - Option fax (Internet, réseau, bi ligne)
- ▶ **Convivialité**
 - Panneau de commandes mobile avec écran tactile couleur

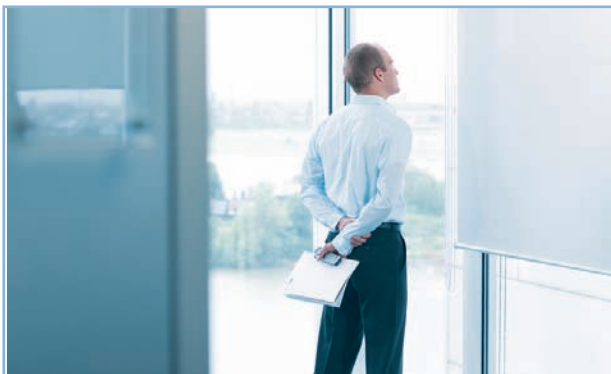

UN SYSTÈME DE COMMANDES FLEXIBLE ET FACILE À UTILISER

Ces multifonctions KYOCERA se caractérisent par une grande flexibilité et une facilité d'utilisation. En effet, ils sont dotés d'un écran tactile couleur vertical de 10,1" (25,65 cm). Très convivial, cet écran présente une

interface de commandes intuitive et simple à utiliser pour un gain de temps. Pour encore plus de souplesse, la hauteur ainsi que l'angle d'orientation peuvent être réglés afin de s'adapter à tous les utilisateurs, y compris les personnes handicapées, et de simplifier au maximum l'utilisation de ces périphériques.



DES FONCTIONS INTELLIGENTES POUR SIMPLIFIER LA GESTION DE VOS DOCUMENTS

La rapidité, la fiabilité et l'efficacité sont essentielles dès lors qu'il s'agit d'imprimer, de numériser et, éventuellement, de faxer de gros volumes de documents. Les multifonctions TASKalfa 6500i/8000i ont été conçus en ce sens, avec des composants longue durée et une technologie de toner optimisée pour garantir une qualité d'impression exceptionnelle, ainsi que des disques durs de grande capacité et des fonctions intuitives afin d'améliorer la gestion de vos gros volumes d'impressions.

AU SERVICE DE LA PRODUCTIVITÉ

Afin d'améliorer la productivité de vos impressions, ces multifonctions offrent un accès plus rapide aux boîtes de documents pour le stockage de projets et d'impressions privées, ou à une boîte personnalisée pour des documents standards, récurrents, précédemment numérisés.

Vous pouvez éviter les pertes de temps via la fonction annulation de priorité. Cette fonction vous permet de renvoyer une tâche en bas de la liste et de passer aux autres tâches planifiées.



UNE GESTION SÉCURISÉE DE VOS DOCUMENTS

La protection des données est aujourd'hui au centre des préoccupations de la plupart des entreprises. Afin de se prémunir contre les nombreux risques liés à la sécurité, ces périphériques TASKalfa intègrent de série les protocoles IPsec (pour IPv6) et le cryptage des fichiers PDF. Pour encore plus de sécurité, le kit de protection des données de KYOCERA supprime toutes les données stockées sur le disque dur au cours de l'impression, de la copie ou de la numérisation. En y ajoutant le kit de protection des documents, vous avez la garantie que les documents incorporés dans ce processus sécurisé ne peuvent pas être copiés, numérisés ou télécopiés à partir d'un périphérique TASKalfa ainsi protégé. Vous pouvez encore renforcer la sécurité de vos documents à l'aide du lecteur de badges USB (en option), et protéger ainsi la propriété intellectuelle de votre société contre un accès par des personnes non autorisées au sein de votre organisation ou par des personnes de l'extérieur.



DES FONCTIONS DE NUMÉRISATION INGÉNIEUSES ET HAUTEMENT PRODUCTIVES

Plus que jamais, les entreprises ont besoin de disposer de leurs informations dans des formats pouvant être envoyés, enregistrés ou consultés le plus rapidement possible. C'est la raison pour laquelle nous avons équipé ces multifonctions TASKalfa 6500i/8000i d'une technologie de numérisation avancée et extrêmement productive. Par exemple, la numérisation rapide : jusqu'à 160 imp en noir et blanc et 100 ipm en couleur. Grâce à la numérisation recto verso en un seul passage, vous pouvez numériser les deux faces d'un document en une seule opération. Vous pouvez également numériser vos documents directement vers les formats TIFF, PDF, JPEG ou XPS afin de les envoyer directement sur d'autres ordinateurs via un serveur, par e-mail, vers des dossiers spécifiques ou via le port USB du périphérique afin qu'ils soient immédiatement accessibles et disponibles.



PERSONNALISATION DE VOTRE PÉRIPHÉRIQUE POUR RÉPONDRE À VOS BESOINS SPÉCIFIQUES

HyPAS™ KYOCERA a mis au point une plateforme de développement de logiciels ouverte qui vous permet de personnaliser entièrement votre multifonction TASKalfa afin qu'il corresponde exactement à vos besoins. En combinant Java et la technologie de services Web, HyPAS™ transforme le périphérique en un outil professionnel doté de fonctionnalités supérieures à celles des périphériques classiques. Par exemple, votre multifonction peut être entièrement personnalisé en fonction de vos flux de travail spécifiques; vos processus clés sont alors accessibles en un seul clic, ce qui vous permet de gagner en efficacité et d'accroître votre productivité.



UNE FINITION DE DOCUMENTS QUI GARANTIT L'EXCELLENCE DE VOS TRAVAUX

La qualité de vos documents représente votre société, il est essentiel que vous disposiez des capacités de finition de documents adéquates pour gérer rapidement et efficacement tous vos projets. Ces nouveaux multifonctions TASKalfa présentent un module de finition à 4 000 feuilles avec fonction d'agrafage, un module de

perforation, de livret et de pli en 3. Des magasins papier optionnels vont vous permettre d'atteindre une capacité maximum de 7 650 feuilles. De plus, ils permettent d'imprimer sur des formats originaux comme l'A3+ (304,8 x 457,2 mm) ou l'impression de bannières, mais aussi des grammages jusqu'à 300 g/m².

Version de base

Deux magasins papier de 1 500 feuilles A4, deux magasins papier de 500 feuilles ainsi qu'un bac polyvalent de 150 feuilles vous permettent de bénéficier d'une capacité standard pouvant atteindre 4 150 feuilles. Le chargeur de documents recto verso numérisation 1 passage de 270 feuilles et le séparateur de travaux de 70 feuilles sont de série.

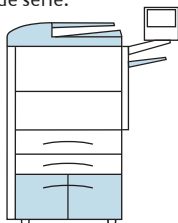

Configuration de base

Capacité supplémentaire pour le format A4

Ce magasin papier de 3000 feuilles est idéal si vous devez manipuler de gros volumes d'impression. Un deuxième plateau de réception offre une sortie papier séparée.

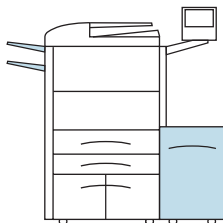

Copy tray (D), PF-770

Solution de finition de base

Pour une finition professionnelle de vos documents, vous pouvez ajouter un module de finition de 4 000 feuilles capable d'agrafer jusqu'à 65 feuilles simultanément et de perforer, ce qui est idéal pour les gros volumes.

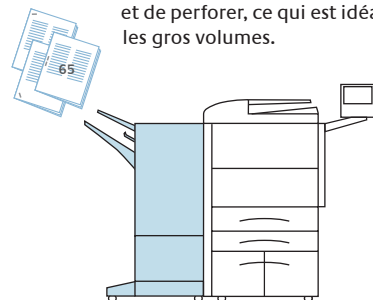

DF-790

Solution de finition évoluée

Un module de finition supplémentaire de 3 000 feuilles* avec fonction d'agrafage, agrafage off line, module de perforation, module de livret et de pli en 3 vous offre toute la souplesse nécessaire pour vos finitions. Pour séparer les impressions faites par différents utilisateurs, ajoutez la boîte aux lettres adaptée comportant 7 bacs.

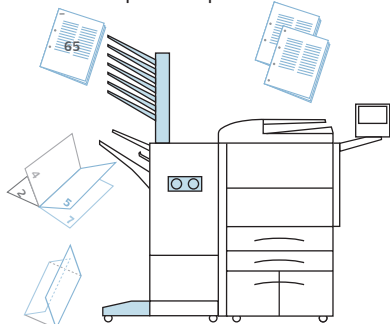

MT-730, BF-730, PH-7C/D

Solution souple pour la prise en charge de différents types de supports

En combinant le PF-780 et le PF-730, vous pouvez gérer une large gamme de types de supports, pour une capacité maximum de 5 650 feuilles.

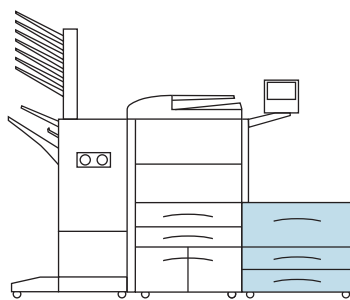

PF-780, PF-730

Solution souple et grande capacité pour la prise en charge de différents types de supports

En combinant le PF-780 et le PF-740, vous pouvez gérer une large gamme de types de supports, pour une capacité maximum de 7 650 feuilles.

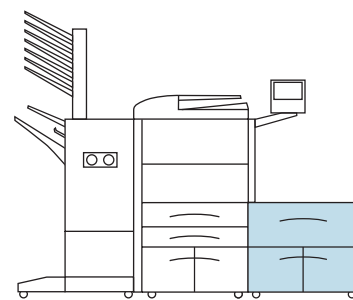

PF-780, PF-740

*3 000 feuilles lorsque BF-730 est combiné au DF-790.



*3 000 feuilles lorsque BF-730 est combiné au DF-790.

UNE GESTION INTELLIGENTE DES HAUTS VOLUMES ? VOUS POUVEZ COMPTER SUR NOUS.

Figurant parmi les principaux fabricants de solutions documentaires pour les entreprises, KYOCERA s'engage à proposer des produits et des services de haute qualité. Nous proposons non seulement les équipements et les logiciels les plus fiables, mais également un service d'une qualité exceptionnelle, des conseils exhaustifs et des solutions de financement sur mesure. Quels que soient vos besoins, vous pouvez compter sur nous. Pour en savoir plus, nous vous invitons à contacter votre contact commercial KYOCERA.

TASKalfa 6500i/8000i MULTIFONCTIONS MONOCHROMES A3 HAUT VOLUME

TASKalfa Les TASKalfa 6500i et 8000i sont dotés de composants d'une technologie propre à Kyocera et extrêmement résistants, gages d'un fonctionnement efficace et fiable tout en minimisant fortement l'impact sur l'environnement. Les TASKalfa 6500i et 8000i offrent une grande productivité et flexibilité grâce aux options de gestion du papier et des options de finition.

Généralités

Technologie :

Laser monochrome de KYOCERA, plateforme de solutions HyPAS

Vitesse (pages par minute) :

TASKalfa 6500i : Jusqu'à 65/32 ppm A4/A3
TASKalfa 8000i : Jusqu'à 80/40 ppm A4/A3

Résolution :

Technologie multi-bits de 600 x 600 dpi pour une qualité d'impression de 9600 dpi équivalent x 600 dpi

Temps de préchauffage à partir de la mise sous tension :
Moins de 30 secondes

1ère copie :

TASKalfa 6500i : moins de 5,2 secondes
TASKalfa 8000i : moins de 4,7 seconde

Processeur :

IBM PowerPC 750CL/800 MHz

Mémoire :

RAM de 2 Go + disque dur de 320 Go

Interfaces standard :

USB 2.0 (haut débit), hôte USB 2.0, Fast Ethernet 10-Base-T/100BaseTX/1000BaseT, emplacement pour serveur d'impression, emplacement pour une carte CompactFlash, emplacement pour une carte fax

Dimensions (L x P x H) - unité principale :

685 x 723 x 1 053 mm (écran non compris)
1 039 x 723 x 1 347 mm (écran compris)

Poids : environ 152 Kg

Alimentation : AC 220 V ~ 240 V, 50/60 Hz

Consommation

En impression : TASKalfa 6500i : 1 210 W;
TASKalfa 8000i : 1 410 W
En mode attente : 300 W
En mode veille : 20 W

Niveau sonore (ISO 7779/ISO 9296) :

En impression : 75 dB (A)
En mode attente : 58 dB (A)

Normes de sécurité : GS, TÜV, CE

Ce produit est fabriqué conformément à la norme de qualité ISO 9001 et aux directives environnementales ISO 14001. Compatibilité RoHS

Gestion du papier

Toutes les capacités de papier mentionnées sont basées pour une épaisseur de papier de 0,11 mm maximum. Veuillez utiliser le papier recommandé par KYOCERA dans des conditions environnementales normales.

Capacité en entrée papier :

Bac polyvalent de 150 feuilles, 60-300 g/m², A6R-304,8 x 457,2 mm (A3+), bannière maxi 304,8 x 1 219,2 mm
Magasin papier standard 2 x 500 feuilles, 60-256 g/m², A5R-304,8 x 457,2 mm (A3+)
Magasin haute capacité 2 x 1 500 feuilles, 60-256 g/m², A4, B5

Capacité entrée papier standard : 4 150 feuilles / maximum avec options : 7 650 feuilles A4

Chargeur de documents (numérisation recto verso 1 passage)

270 feuilles, 35-220 g/m² (recto); 50-220 g/m² (recto verso); A5R-A3

Module recto verso : Recto verso de base; A5R-304,8 x 457,2 mm (A3+), 60-256 g/m²

Capacité en sortie papier :

Max. 420 feuilles (séparateur de travaux standard de 70 feuilles - plateau de réception en option : bac haut 100 feuilles, bac bas 250 feuilles)

Fonctions d'impression

Langage du contrôleur : PRESCRIBE IIe

Émulations : PCL 6 (PCL 5c / PCL-XL), KPDL3 (compatible PostScript 3), impression directe des XPS, impression directe des PDF

Systèmes d'exploitation : Tous les systèmes d'exploitation Windows actuels, Mac OS X Version 10.4 ou supérieure, UNIX, LINUX et d'autres systèmes d'exploitation sur demande.

Polices/codes-barres : 93 polices vectorielles (PCL/PostScript), 136 polices (KPDL3), 8 polices (Windows Vista), 1 police Bitmap, 45 types de codes à barres unidimensionnel plus 1 code à barres bidimensionnel (PDF-417)
Polices téléchargeables : KYOCERA, PCL + format TrueType, format Type 1 + Type 3

Fonctionnalités d'impression : Impression directe des PDF cryptés, protocole d'impression IPP, impression d'e-mail, impression WSD, impression sécurisée via SSL, IPsec, SNMv3, copie rapide, multi-exemplaires avec premier jeu d'essai, impression sécurisée, stockage permanent ou temporaire et gestion des tâches

Fonctions de copie

Format maximum des originaux : A3

Copie en continu : 1-999

Zoom : 25-400% par pas de 1%

Taux d'agrandissement prédéfinis : 5 réductions / 5 agrandissements

Fonctions numériques : 1 scan impression multiple, tri électronique, fonctions 2 sur 1 et 4 sur 1, répétition de copie d'image, numérotation des pages, mode couverture, copie de livret, interruption de copie, filigranes

Modes d'exposition : Auto, manual: 7 ou 13 paliers

Réglages de l'image : Texte + photo, texte, photo, carte

Fonctions de numérisation

Fonctionnalités : Scan-to-Email, Scan-to-FTP, Scan-to-SMB, Scan-to-USB, Scan-to-box, Réseau TWAIN, numérisation WSD

Vitesse de numérisation (A4, 300 dpi, Dual Scan)

160 ipm en N&B, 100 ipm en couleur

Résolution de numérisation : 600 dpi, 400 dpi, 300 dpi, 200 dpi, 200 x 100 dpi, 200 x 400 dpi, (256 échelles de gris)

Format de numérisation maxi : A3

Reconnaissance des originaux : Texte, photo, texte + photo, OCR

Protocole réseau : TCP/IP

Types de fichiers : PDF (haute compression, cryptés, PDF/A), JPEG, TIFF, XPS

Fonctions fax (en option)

Compatibilité : ITU-T Super G3

Vitesse du modem : 33,6 Kbps max

Vitesse de transmission : Max. 3 secondes (JBIG)

Densité de numérisation

Normale : 8 points/mm x 3,85 lignes/mm

Mode fin : 8 points/mm x 7,7 lignes/mm

Mode superfin : 8 points/mm x 15,4 lignes/mm

Ultrafin : 16 points/mm x 15,4 lignes/mm demi-tons

Format maximal des originaux : A3

Méthode de compression : JBIG, MMR, MR, MH

Mémoire : 12 Mo en standard, 120 Mo max.

Fonctions : Fax Internet en option, fax réseau, transmission et réception en rotation, réception recto verso, réception de la mémoire, boîte aux lettres, diagnostic à distance, fax bi lignes avec deuxième carte fax

Consommables**

TK-6705 : toner noir

Rendement moyen de toner continu 70 000 pages avec 6 % de couverture d'une page A4

WT-861 : bac récupérateur de toner :

500 000 feuilles (conformément à un taux de couverture de 5%)

Cartouches d'agrafes :

SH-10 : pour BF-730, SH-12 : pour DF-790

Options

Fax système (V)

Kit fax Internet (A)

Gestion du papier

PF-730 Magasin papier

2 x 500 feuilles, 60-256 g/m², A5R-304,8 x 457,2 mm (A3+), folio

PF-740 Magasin papier

3000 feuilles, 60 à 256 g/m², A4, B5, letter

PF-770 Magasin papier A4 latéral

3000 feuilles, 60 à 300 g/m², A4, B5

PF-780 Magasin papier multi format latéral supérieur

permettant le passage papier des magasins latéraux

500 feuilles, 60-256 g/m², A5R-304,8 x 457,2 mm (A3+)

DF-790 Unité de finition

Plateau principal : 4 000 feuilles A4 (3 000 feuilles maximum avec BF-730); maxi 60-300 g/m²; max. B5R-304,8 x 457,2 mm (A3+)

Plateau inférieur : 200 feuilles A4, 60 à 300 g/m², A6R-A3

Plateau inférieur (haut) : 100 feuilles, 60 à 300 g/m², A6R-A4

Agrafage 3 positions jusqu'à 65 feuilles A4 ou 30 feuilles A3, B5-304,8 x 457,2 mm (A3+)

PH-7C/PH-7D Perforatrice pour DF-790

2/4 trous, 60 à 300 g/m², A5R-A3

MT-730 Boîte aux lettres pour DF-790

7 casiers de 100 feuilles A4, 50 feuilles A3/B4, 60 à 163 g/m²

BF-730 Unité de finition livret et pli en 3 pour DF-790

64 pages (16 feuilles) max. livret, pliage et agrafage, 60 à 256 g/m², A3, B4, A4R, couverture 60 à 220 g/m² (recto) pli en

3, 60-120 g/m², pli en 3 multiple : 5 feuilles (60-90 g/m²), 3

feuilles (91-120 g/m²)

Mémoire

Carte CompactFlash®

1 emplacement (jusqu'à 4 Go) pour l'impression des formes, polices, logos et le stockage de macros

Mémoire dédiée au fax

MM-16-128 : Mémoire 120 Mo)

Sécurité

Kit de protection des données (E)

ISO 15408 (critères communs) avec niveau de sécurité EAL3

Kit de protection des documents imprimés (A)

Lecteur de badges USB

UG-33 : Prise en charge de ThinPrint

UG-34 : Émulation (IBM Proprinter/EPSON LQ-850/Diablo 630)

Interface en option

IB-50 : Carte Gigabit-Ethernet 10BaseT/100BaseTX/1000BaseT

Plateau de réception (D) : haut : 100 feuilles ; bas : 250

feuilles



HyPAS®

Votre contact commercial Kyocera :

KYOCERA MITA France
Espace Technologique de Saint Aubin, Route de l'Orme, 91195 Gif-sur-Yvette cedex, France
Tél : +33 (0) 1 69 85 26 00, Télécopie : +33 (0) 1 69 85 34 09
www.kyoceramita.fr

KYOCERA MITA Belgique
Sint-Martinusweg 199-201, 1930 Zaventem, Belgique
Tél. : +32 (0) 2 720 92 70 - Télécopie : +32 (0) 2 713 08 75
www.kyoceramita.be

KYOCERA MITA Suisse
Hohlstrasse 614, CH-8048 Zurich, Suisse
Tél. : +41 (0) 44 908 49
www.kyoceramita.ch

*Les informations et illustrations contenues dans ce document n'ont pas de valeur contractuelle. Les spécifications peuvent faire l'objet de modifications sans préavis. Les informations ont été vérifiées avant la mise sous presse. Toutes les marques citées sont des marques déposées par leurs propriétaires respectifs.

** Les autonomies des cartouches sont données dans le cadre d'impression en continu. Celles-ci peuvent varier selon les différentes façons dont les documents sont imprimés (page par page ou impression en continu)



Le produit présenté comporte des options

KYOCERA